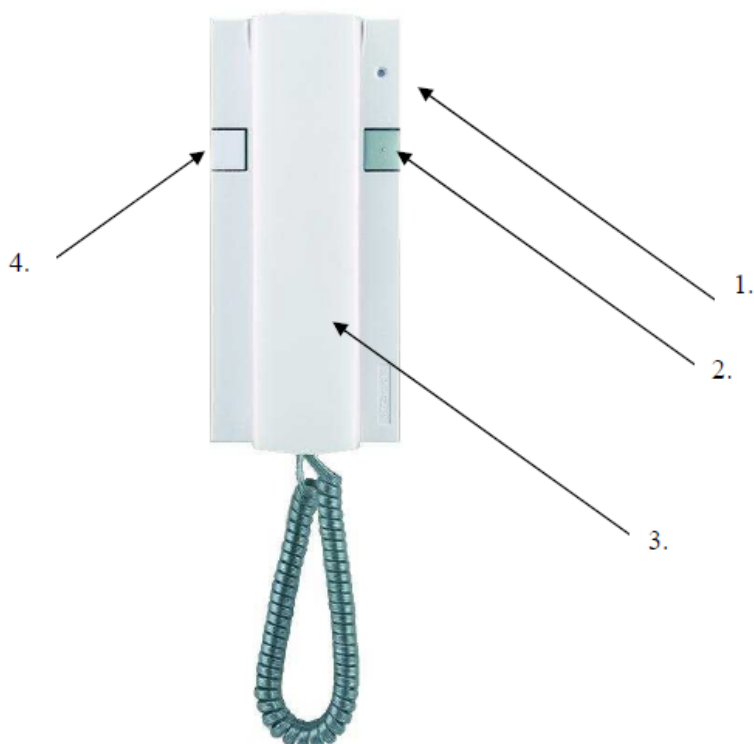
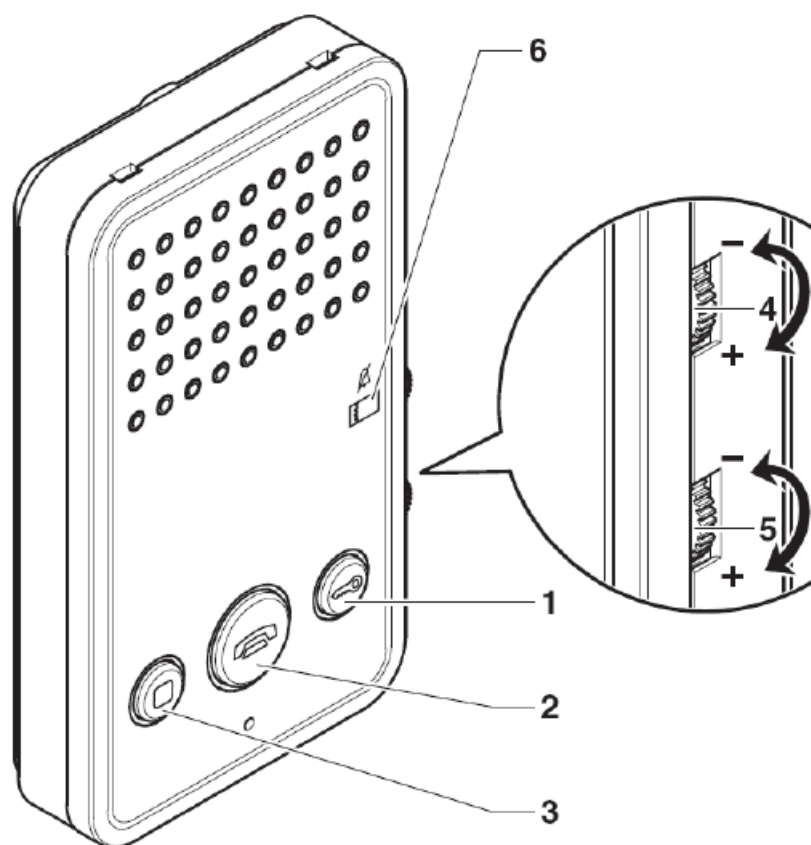

BRUKERVEILEDNING PÅ BASIC SVARAPPARAT:

1. **3 posisjoner for ringevolum:**
Posisjon lengst opp: Høyeste ringevolum
Posisjon i midten: Medium ringevolum
Posisjon lengst ned: Ingen ringevolum (Privatfunksjon)
2. **Knapp for døråpning**
3. **Svarapparat handsett (løft av røret for å starte en samtale)**
4. **Standard knapper for valgfri bruk**
Knapp 4 er ikke i bruk i dette anlegget

Viktig informasjon om bruk av anlegget:

- Apparatet fungerer KUN ved oppkall fra utendørs ringetablå.
Dette gjelder både for samtale og åpnefunksjon.
- Dersom det er 2 tablåer (port + oppgang) - så MÅ besøkende ringe på ved hvert tablå.
- Dersom volumknapp 1) settes i "Privat modus", så har du skrudd av lyden i ditt apparat.
- Ved oppkall fra tablå så må man svare i apparatet innen 60 sekunder, ellers brytes kontakten, og besøkende må ringe på igjen for å etablere ny kontakt med apparatet.
- Det må IKKE tilkobles eksternt utstyr fra f. eks. hjelpemiddelsentralen el.l. uten at dette avklares med leverandør / installatør.

BRUKERVEILEDNING PÅ EASYCOM SVARAPPARAT:

- 1. Lås/dør åpning**
- 2. Aktivere samtale ("Løfte av telefonrør")**
- 3. Programmerbar knapp (kontakt forhandler for funksjoner)**
- 4. Ringe volum justering**
- 5. Høytaler volum justering**
- 6. Rød indikator = privatmodus (ingen ringe lyd)**
(Knapp nr 3 er ikke i bruk i dette anlegget)

Viktig informasjon om bruk av anlegget:

- Apparatet fungerer KUN ved oppkall fra utendørs ringetablå.
Dette gjelder både for samtale og åpnefunksjon.
- Dersom det er 2 tablåer (port + oppgang) - så MÅ besøkende ringe på ved hvert tablå.
- Volumknapp 4) kan sette apparatet i "Privatmodus" 6) - da har du skrudd av lyden i ditt apparat.
- Ved oppkall fra tablå så må man svare i apparatet innen 60 sekunder, ellers brytes kontakten, og besøkende må ringe på igjen for å etablere ny kontakt med apparatet.
- Det må IKKE tilkobles eksternt utstyr fra f. eks. hjelpemiddelsentralen el.l. uten at dette avklares med leverandør / installatør.

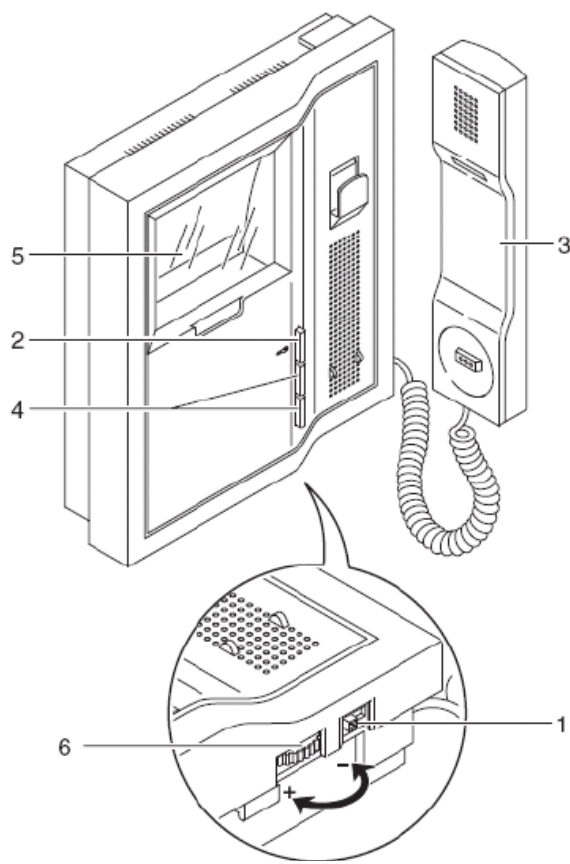
BRUKERVEILEDNING PÅ GENIUS SVARAPPARAT:

- 1. 3 posisjoner for ringevolum:**
Posisjon lengst til venstre: Høyeste ringevolum
Posisjon i midten: Medium ringevolum
Posisjon lengst til høyre: Laveste ringevolum
- 2. Knapp for døråpning**
- 3. Svarapparat handsett (løft av røret for å starte c**
- 4. Standard knapper for valgfri bruk**
(F.eks. oppstart av kamera, etc.)
- 5. 3,5 " farge skjerm**
- 6. Lysstyrke justering**
(Knapp nr 4 er ikke i bruk i dette anlegget)

Viktig informasjon om bruk av anlegget:

- Apparatet fungerer KUN ved oppkall fra utendørs ringetablå.
Dette gjelder både for samtale og åpnefunksjon.
- Dersom det er 2 tablåer (port + oppgang) - så MÅ besøkende ringe på ved hvert tablå.
- Ved oppkall fra tablå så må man svare i apparatet innen 60 sekunder, ellers brytes kontakten, og besøkende må ringe på igjen for å etablere ny kontakt med apparatet.
- Det må IKKE tilkobles eksternt utstyr fra f. eks. hjelpemiddelsentralen el.l. uten at dette avklares med leverandør / installatør.

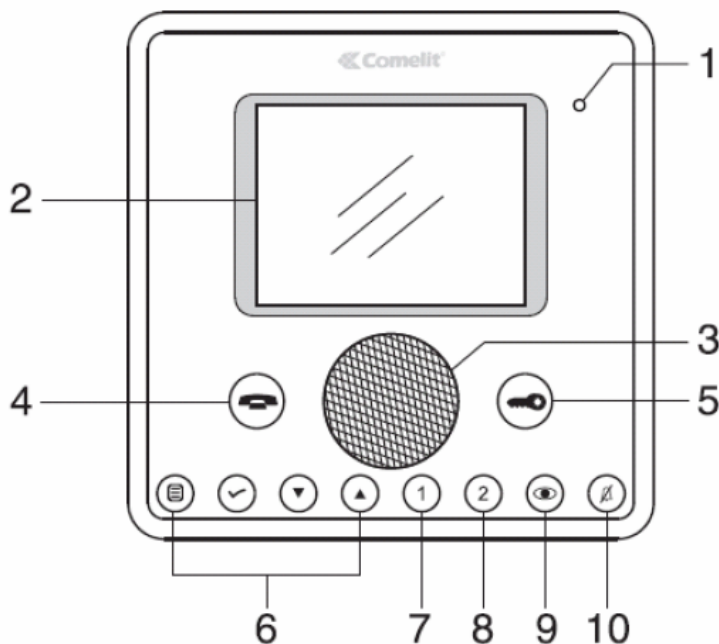
BRUKERVEILEDNING PÅ PLANUX SVARAPPARAT:

1. Mikrofon
2. LCD Farge Display
3. Høytaler
4. Aktivere samtale ("Løfte av telefonrør")
5. Lås/dør åpning
6. Navigeringsknapper for meny (på skjerm)
7. Programmerbar knapp #1
8. Programmerbar knapp #2
9. Automatisk av/på – hente bilde fra dør
10. Privatfunksjon, ingen lyd ved oppkall (rød knapp)

(Knapp 7 og 8 er ikke i bruk i dette anlegget)

Viktig informasjon om bruk av anlegget:

- Apparatet fungerer KUN ved oppkall fra utendørs ringetablå. Dette gjelder både for samtale og åpnefunksjon.
- Dersom det er 2 tablåer (port + oppgang) - så MÅ besøkende ringe på ved hvert tablå.
- Dersom knapp 10 er aktivert, så har du skrudd av lyden i ditt apparat.
- Ved oppkall fra tablå så må man svare i apparatet innen 60 sekunder, ellers brytes kontakten, og besøkende må ringe på igjen for å etablere ny kontakt med apparatet.
- Det må IKKE tilkobles eksternt utstyr fra f. eks. hjelpemiddelsentralen el.l. uten at dette avklares med leverandør / installatør.